

SOLUTIONS MICRO-CASQUES ET OREILLETTES POUR ALCATEL-LUCENT PAR PLANTRONICS



POURQUOI VOTRE CLIENT DEVRAIT-IL UTILISER UN MICRO-CASQUE OU UNE OREILLETTE PLANTRONICS ?

Qu'il s'agisse de la téléphonie traditionnelle, mobile ou sur Internet, les communications sont aujourd'hui au cœur de toute activité économique. Les entreprises recherchent des partenaires et fournisseurs de confiance, capables de développer des solutions matérielles adaptées à leurs besoins.

Plantronics vous offre :

- Une expérience inégalée
- Un savoir-faire éprouvé dans le domaine de l'acoustique
- Une gamme de produits exceptionnelle
- Un service et une assistance clientèle de pointe

En tant que leader mondial et partenaire de grandes entreprises telles que Alcatel-Lucent, nous investissons chaque année plusieurs millions de dollars dans la recherche et le développement de solutions audio afin d'anticiper et de satisfaire tous les besoins de vos clients.

Les avantages d'un micro-casque ou d'une oreillette

Des études révèlent que l'utilisation d'une oreillette ou d'un micro-casque à la place d'un combiné traditionnel peut accroître la productivité globale de 43 %*.

Les oreillettes ou micro-casques offrent cinq avantages clés :

- **Utilisation mains-libres** : ne jonglez plus avec votre combiné téléphonique ! Profitez d'une liberté totale à votre bureau : vous pouvez saisir des informations sur votre ordinateur ou aller chercher un document important à l'imprimante tout en continuant votre conversation.
- **Mobilité** : profitez d'une liberté de mouvement totale ! Vous pouvez parler tout en vous déplaçant. Vous manquerez moins d'appels et vos clients ne seront plus obligés de vous laisser des messages vocaux. Résultat : votre entreprise renforcera la satisfaction de ses clients.
- **Ergonomie** : finies les positions inconfortables, les contractions musculaires et les douleurs au cou ou dans le dos ! Désormais, vous n'avez plus besoin de serrer le combiné entre votre cou et votre épaule.
- **Qualité sonore** : vous entendez et on vous entend parfaitement, d'où une économie de temps et une réduction du stress.
- **Efficacité** : apprenez à accomplir plusieurs tâches en même temps au cours de la journée. Augmentez votre productivité grâce à votre téléphone de bureau, votre téléphone mobile et votre PC.

Tranquillité assurée avec une garantie de qualité supérieure

Pour obtenir plus d'informations, veuillez nous contacter au numéro indiqué au verso ou consultez le site www.plantronics.com. Pour permettre à tous nos distributeurs d'obtenir les dernières informations sur les produits et les derniers outils de vente, rendez-vous sur le site www.plantronet

Pour plus d'informations

Pour obtenir plus d'informations, veuillez nous contacter au numéro indiqué au verso ou consultez le site www.plantronics.com. Pour permettre à tous nos distributeurs d'obtenir les dernières informations sur les produits et les derniers outils de vente, rendez-vous sur le site www.plantronet

Accessoires supplémentaires

Plantronics offre une large gamme d'accessoires conçus pour ses micro-casques ou ses oreillettes : levier décroché du combiné, tubes vocaux colorés, protections d'oreillette, amplificateurs, etc. Nous vous garantissons un confort de port optimal en toutes circonstances.

FAITES LE BON CHOIX

Le label TCO '07 pour micro-casques et oreillettes est une certification reconnue dans le monde entier. Elle prouve que les produits Plantronics ont réussi une batterie de tests et de recherches menée par des experts de l'industrie, des chercheurs, des fabricants et des utilisateurs indépendants.

Les micro-casques et oreillettes certifiés par la TCO répondent aux critères suivants:

- ✓ **Ergonomie**
 - Protection acoustique intégrée
 - Réglage facile, flexibilité avec choix de styles de port
 - Pièces remplaçables pour une meilleure hygiène
- ✓ **Environnement**
 - Fabrication certifiée ISO 14001
 - Limitation des substances dangereuses pour l'environnement
- ✓ **Energie**
 - Efficacité et consommation d'énergie optimisées
- Niveau de radiation DAS faible (inférieur à 0,04 W/kg)
- Champs électromagnétiques faibles

Plantronics a un taux de réussite de 100 % et a reçu plus de certifications TCO que n'importe quel autre fabricant de micro-casques et oreillettes.

* Recherches menées par HB Maynard & Co.

INFORMATIONS SUR LA CONFIGURATION

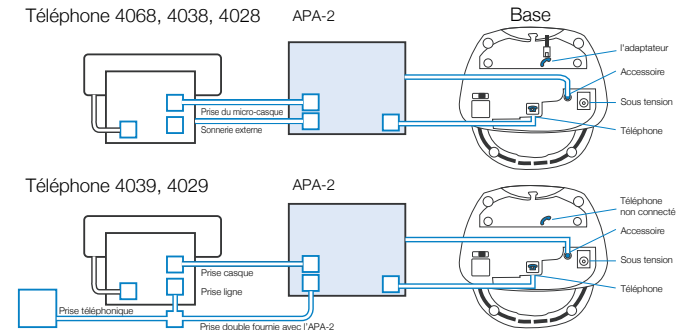

Informations sur la configuration du micro-casque/de l'oreillette	Diagrammes
Positionnez le bouton rotatif sur 1	
Positionnez le bouton arrière sur 3	
Positionnez l'interrupteur coulissant en bas sur B	

Reportez-vous au guide de l'utilisateur pour obtenir des informations complètes sur la configuration.

COMPLÉTEZ VOTRE SOLUTION DE TÉLÉPHONIE ALCATEL-LUCENT AVEC UN MICRO-CASQUE / UNE OREILLETTE PLANTRONICS



QUEL TELEPHONE ALCATEL-LUCENT ?

TELEPHONE DE BUREAU



IP Touch 8 series
4068*, 4038*,
4028*, 4018,
4008



9 series TDM
4039*, 4029*,
4019



Reflexes™ **
Advanced,
Premium,
Easy

SOFTPHONE



My Phone/
4980
PIMphony

SOLUTIONS SANS FIL POUR TELEPHONE DE BUREAU



PLANTRONICS VOYAGER™ 510S

Une oreille adaptée à tous les types d'utilisation
Une seule oreillette pour tous vos appels depuis le téléphone de bureau ET le téléphone portable.



72272-05 Antibruit, avec technologie WindSmart®



CS60™

Choix de style de port
Oreillette sans fil économique avec plusieurs options de port, excellente portée et qualité audio exceptionnelle.



38516-02 Antibruit, avec APA-2



CS70N™

Élégante et discrète
Allie la qualité sonore et la portée d'un système DECT™ à la conception de pointe des appareils mobiles.



39448-02 Antibruit
39449-02 Antibruit, avec HL10



SUPRAPLUS® SANS FIL

Confortable même pour les utilisateurs intensifs
Confort et grande qualité de son – existe aussi en binaural pour les environnements bruyants.



39986-02 Monaural, Antibruit
39261-02 Binaural, Antibruit
39987-02 Monaural, Antibruit, avec HL10
39263-02 Binaural, Antibruit, avec HL10

DECROCHES ELECTRONIQUES DU COMBINE

Pour répondre automatiquement à un appel en appuyant sur un bouton de votre oreillette/micro-casque, ajoutez le décroché:

38348-01 Requiert APA-2*
36390-11 Requiert HL10



HL10 = Levier décroché du combiné

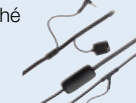

APA-2

SOLUTIONS FILAIRES POUR TELEPHONE DE BUREAU ET SOFTPHONE



DUOSET™

Micro-casque économique avec serre-tête réglable offrant souplesse de choix aux professionnels de bureau.



34623-21 Monaural, Tube vocal
34625-21 Monaural, Micro Antibruit

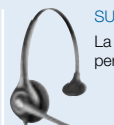

SUPRAPLUS®

La combinaison gagnante de performance audio et de fiabilité.



36828-01 Monaural, Tube vocal
36832-01 Monaural, Antibruit
36830-01 Binaural, Tube vocal
36834-01 Binaural, Antibruit

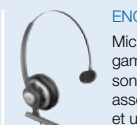

ENCOREPRO™

Micro-casque haut de gamme offrant une qualité sonore exceptionnelle associée à une durée de vie et un confort inégalés.



78712-02 Monaural, Antibruit
78714-02 Binaural, Antibruit

CONNECTEURS POUR TELEPHONE DE BUREAU REQUIS



CÂBLES DE CONNEXION

Connectez votre micro-casque ou votre oreillette à votre téléphone.

32145-01 U10P
4068/4038/4028/4039/4029
38324-01 IP Touch Cable
4008/4018/4019
34286-03 BiWay + **32145-01** U10P Reflexes



VISTAPLUS DM15

Boîtier de protection acoustique conforme à la législation sur le bruit au travail.

39380-02 Boîtier VistaPlus

CONNECTEURS POUR SOFTPHONE REQUIS



ADAPTATEUR DA40™

Connectez votre appareil au port USB de votre PC.

71800-02
Adaptateur USB



ADAPTATEUR DA45™

Connectez votre appareil au port USB de votre PC et bénéficiez du décroche/raccroché, contrôle volume et fonction secret en ligne.

77559-02
QD connecté à un adaptateur USB avec contrôle du volume

SOLUTIONS SANS FIL POUR SOFTPHONE



PLANTRONICS VOYAGER™ 510 USB

Une oreille adaptée à tous les types d'utilisation

Utilisez une seule oreillette pour tous vos appels, au bureau comme à l'extérieur, avec un microphone antibruit. Passez sans problème de votre softphone à votre téléphone mobile Bluetooth® ou encore à votre smartphone.



72270-45 avec technologie WindSmart



CS60™ USB

Flexible, économique et pratique
Cette oreillette DECT offre une qualité sonore et une portée remarquables, ainsi que différents modes de port pour les applications de téléphonie_IP.



36947-02 Antibruit, avec adaptateur d'alimentation

SOLUTION FILAIRE POUR MOBILE REFLEXES



Mobile Reflexes
400, 200, 100



Micro-casque économique avec serre-tête réglable offrant souplesse de choix aux professionnels de bureau. **37054-01** Monaural, Antibruit